

SP – śruba przesuwna

i	η_d	η_s	h mm/obr	M_1 Nm	n_1 1/min	v mm/s	P_1 kW	M_{1N} Nm	Q_{dN} kN	P_s kW	Q_{ds} kN	f
7,5	0,25	0,19	0,80	23,9	2800	37,3	1,77	6,0	11,8	1,5	10,0	1,18
10	0,25	0,18	0,60	18,5		28,0	1,50	5,1	13,2	1,5	13,2	1,00
7,5	0,24	0,19	0,80	23,9	1400	18,7	1,16	7,9	15,1	1,1	14,3	1,05
10	0,24	0,18	0,60	18,5		14,0	0,98	6,7	16,6	0,75	12,7	1,30
16	0,23	0,17	0,38	12,3		8,8	0,75	5,1	19,4	0,75	19,4	1,00
19,5	0,22	0,16	0,31	10,9		7,2	0,68	4,6	21,0	0,55	17,1	1,23
24,5	0,22	0,14	0,24	9,5		5,7	0,60	4,1	22,6	0,55	20,7	1,09
32	0,20	0,12	0,19	8,6		4,4	0,53	3,6	24,4	0,55	25,1	0,97
39	0,19	0,11	0,15	7,7		3,6	0,47	3,2	25,5	0,37	19,9	1,28
49	0,18	0,10	0,12	6,8		2,9	0,41	2,8	26,4	0,37	23,6	1,12
66	0,17	0,09	0,09	5,9		2,1	0,36	2,5	28,4	0,37	29,3	0,97
80	0,16	0,08	0,08	5,3		1,8	0,33	2,3	30,3	0,25	22,7	1,34
100	0,14	0,07	0,06	4,6	1,4	0,32	2,2	32,7	0,25	25,8	1,27	

SO – śruba obrotowa

i	η_d	η_s	h mm/obr	M_1 Nm	n_1 1/min	v mm/s	P_1 kW	M_{1N} Nm	Q_{dN} kN	P_s kW	Q_{ds} kN	f
7,5	0,24	0,18	0,93	29,0	2800	43,6	2,14	7,3	11,8	2,2	12,1	0,97
10	0,24	0,17	0,70	22,4		32,7	1,81	6,2	13,2	1,5	10,9	1,21
7,5	0,23	0,18	0,93	29,0	1400	21,8	1,40	9,6	15,1	1,1	11,8	1,28
10	0,23	0,17	0,70	22,4		16,3	1,18	8,1	16,6	1,1	15,4	1,07
16	0,22	0,16	0,44	14,9		10,2	0,91	6,2	19,4	0,75	16,0	1,21
19,5	0,21	0,15	0,36	13,3		8,4	0,82	5,6	21,0	0,75	19,2	1,09
24,5	0,21	0,14	0,29	11,5		6,7	0,73	5,0	22,6	0,55	17,1	1,32
32	0,19	0,12	0,22	10,4		5,1	0,65	4,4	24,4	0,55	20,8	1,18
39	0,19	0,11	0,18	9,4		4,2	0,57	3,9	25,5	0,55	24,5	1,04
49	0,18	0,10	0,14	8,3		3,3	0,50	3,4	26,4	0,37	19,5	1,36
66	0,16	0,08	0,11	7,1		2,5	0,44	3,0	28,4	0,37	24,2	1,18
80	0,15	0,08	0,09	6,5		2,0	0,41	2,8	30,3	0,37	27,7	1,09
100	0,14	0,07	0,07	5,6	1,6	0,38	2,6	32,7	0,37	31,5	1,04	

i – przełożenie

η_d – sprawność dynamiczna

η_s – sprawność statyczna

h – przesuw śruby lub nakrętki na obrót wału napędowego

M_1 – moment obrotowy na wale napędowym potrzebny do podniesienia Q_s

n_1 – prędkość obrotowa wału napędowego

v – prędkość liniowa śruby

P_1 – moc nominalna na wale napędowym

M_{1N} – moment obrotowy nominalny na wale napędowym

Q_{dN} – nominalne obciążenie dynamiczne (dla $n_1=1400\text{obr/min}$)

P_s – moc silnika

Q_{ds} – siła przesuwu dla mocy P_s

f – współczynnik mocy

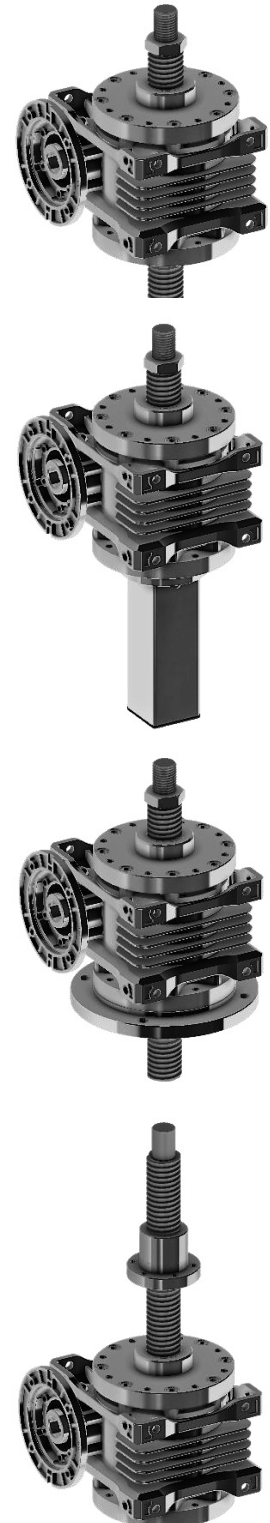

kołnierzy silnikowy				
silnik	Pm	Dm	bm	tm
71B5	160	14	5	16
80B14	120	19	6	21,8
80B5	200	19	6	21,8
90B14	140	24	8	27,5
90B5	200	24	8	27,5

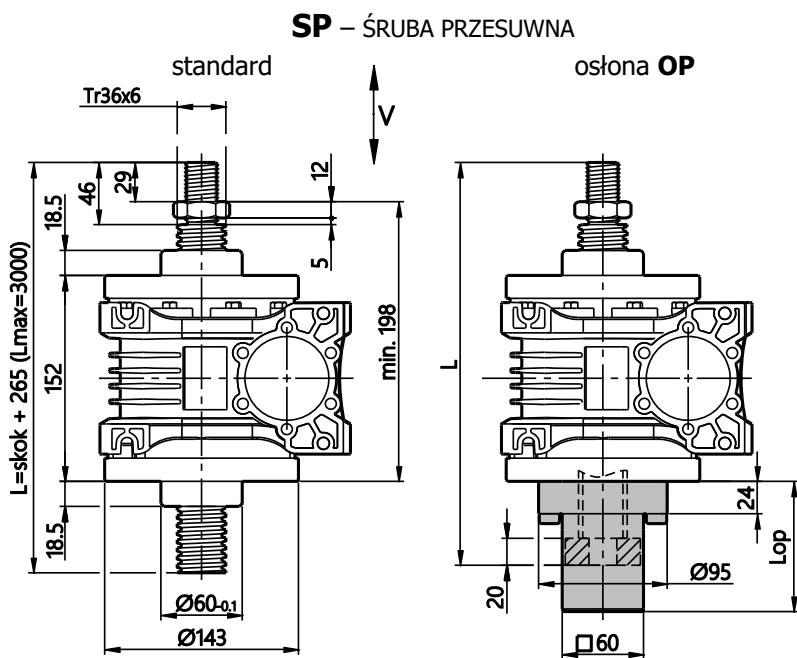

*M24x2 – do przegubu kulowego

Minimalna długość śruby w wersji SP

standard	z osłoną OP		
	bez blokady obrotu/ wysunięcia śruby	z blokadą obrotu/ wysunięcia śruby	z czujnikami CI ¹⁾
L 265+skok	265+skok	306+skok	322+skok

Długość osłony OP

Lop	bez blokady obrotu/ wysunięcia śruby	z blokadą obrotu/ wysunięcia śruby	z czujnikami CI ¹⁾
	Lop	73+skok	114+skok

W wersji z osłoną OH, długość śruby należy odpowiednio zwiększyć, (patrz pkt. Osłona harmonijkowa OH, str. 20).

¹⁾ Wersja z czujnikami CI występuje z blokadą obrotu lub blokadą wysunięcia śruby.

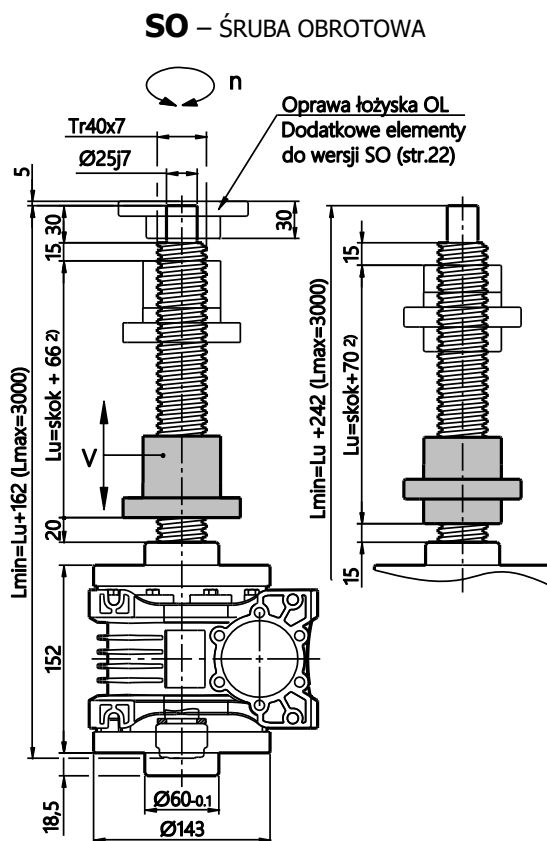

W wersji z osłoną OH, długość śruby należy odpowiednio zwiększyć (patrz pkt. Osłona harmonijkowa OH, str. 20).

²⁾ Wysokość nakrętki (patrz pkt. Dodatkowe elementy do wersji SO, str. 22).

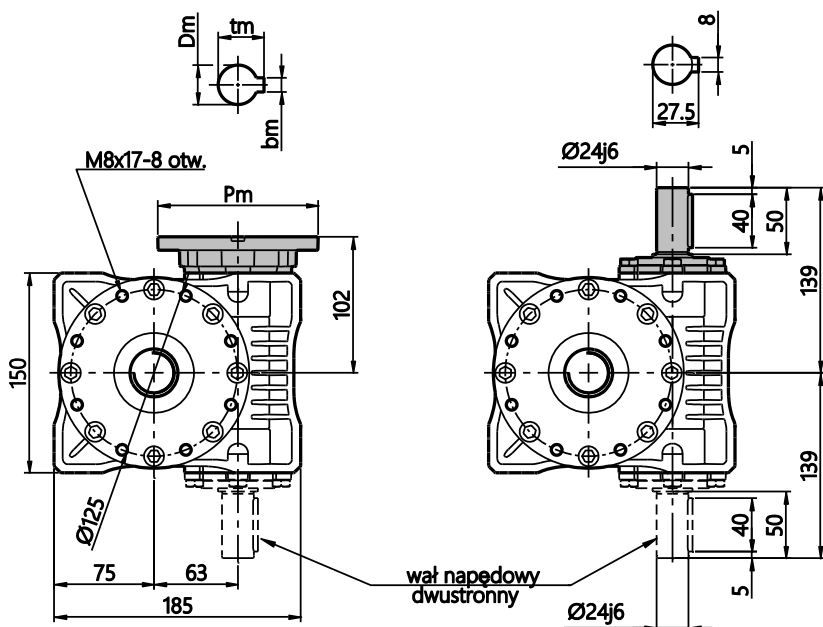

kołnierz mocowania

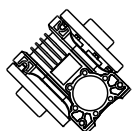
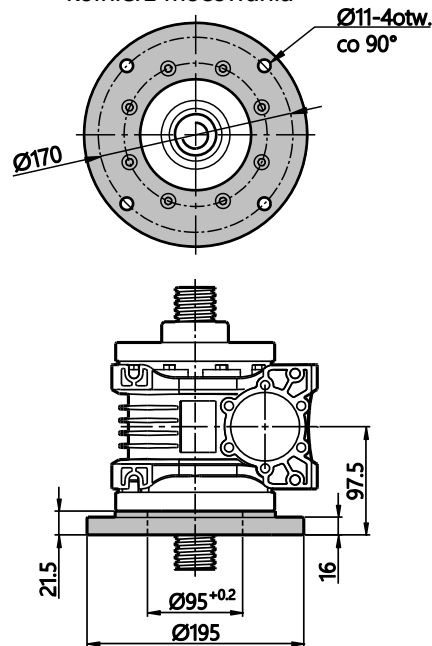

9,5kg



Tr36x6 – 6,7kg/m

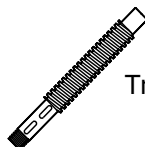

Tr40x7 – 8kg/m



1,7kg